

DATI TECNICI

sausage-linker

LA SOLUZIONE COMPLETA PER IL PORZIONAMENTO



Capacità di riempimento	Fino a 2'000 kg/h	
Peso della porzione	0 - 100'000 g in Schritten von	0.1 - 1'000 g 1 su 1'000 g
Velocità di porzionatura	25 g	Fino a 320 Port./min.
	50 g	Fino a 250 Port./min.
	100 g	Fino a 180 Port./min.
	200 g	Fino a 110 Port./min.
Impianto sottovuoto	16 m³/h	
Peso	290 kg	
Contenuto della tramoggia	40 l mit Deckel	
Potenza nominale totale	4,0 kW	

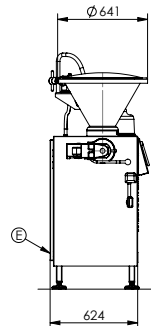
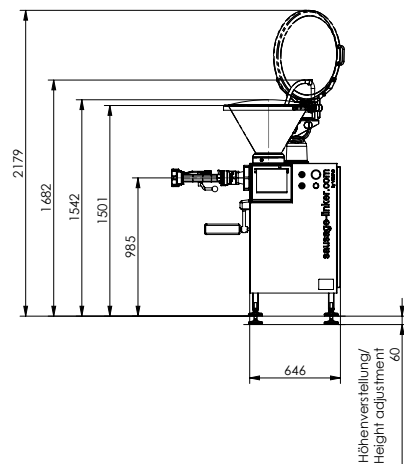

A = Luftanschluss / air connection
E = Elektrischer Anschluss / electrical connection
W = Wasseranschluss / water connection

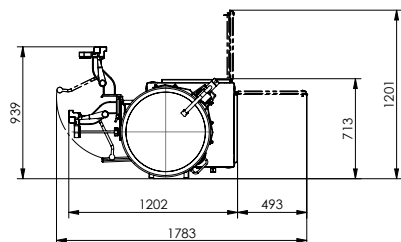

RIEMPITRICE SOTTOVUOTO AB

CHF 20'599.-

IMBATTIBILE IN TERMINI DI RAPPORTO
QUALITÀ-PREZZO

Prezzi IVA esclusa.

**NEUMEYER AG
LENGNAU AG**

PIU DI 90 CLIENTI SVIZZERI SODDISFATTI

Il sausage-linker è la soluzione completa per porzionare e torcere tutti i tipi di insaccati in budello naturale, collagene e budello artificiale. La macchina sta riscuotendo un grande interesse in tutta la Svizzera. Molte macellerie hanno già approfittato del suo imbattibile rapporto qualità-prezzo e hanno investito in un nuovo sausage-linker.

Ci sono mille buoni motivi per scegliere il sausage-linker. Ecco i più importanti:

Una macchina per tutti i tipi di salsiccia

Potente anche con salsicce crude fredde

Ottimale per il passaggio dall'insacatrice a pistone alla moderna insacatrice sottovuoto

Disponibile rapidamente dal magazzino di Lengnau

Economica

Trasporto resistente alla corrosione

Delicata sul prodotto

Manutenzione ridotta

Caratteristiche igieniche ottimali

Touchscreen intuitivo

Usura ridotta grazie al riduttore di rotazione fisso

Il sistema di trasporto è composto solo da 2 parti: curva di trasporto e alloggiamento

Regolazione senza attrezzi dei dispositivi di fissaggio del budello

Nessuna usura del dispositivo di fissaggio del budello



Macchina base

CHF 20'599.00

incl. dispositivo di fissaggio intestinale corto

incl. tubo di torsione Ø a scelta

incl. tubo di insaccare Ø a scelta

Opzioni VEMAG

Dispositivo di fissaggio intestinale lungo CHF 161.00

Dispositivo di fissaggio per intestino, versione con rulli corti CHF 436.00

Dispositivo di fissaggio intestinale Versione a rulli lunga CHF 436.00

Spina EU CHF 16.00

Presca 35 poli per Clipper CHF 550.00

Tubo di riempimento aggiuntivo Ø 8 - 60 mm CHF 152.00

Set aggiuntivo di tubi di estrusione in budello naturale Ø 8 - 28 mm CHF 336.00

Set di tubi di chiusura per budelli naturali, in collagene e artificiali Ø 8 - 28 mm CHF 628.00

Barra degli strumenti CHF 518.00

Opzioni Neumeyer AG

Carrello con due maniglie CHF 2'000.00

Supporto per distributore automatico di clip Cervelas CHF 1'700.00

Servizi

Consegna franco domicilio CHF 800.00

incl. sdoganamento e trasporto in tutta la Svizzera

Ritiro autonomo e formazione CHF 500.00

Dazi doganali inclusi. Ritiro presso Neumeyer AG e istruzioni/formazione presso la nostra sede a Lengnau.

Consegna gratuita e formazione CHF 1'400.00

Inclusi sdoganamento, consegna, messa in funzione e formazione da parte di un consulente specializzato della Neumeyer AG presso la vostra sede.